

1_25, Axiální kuličková ložiska s kosoúhlým stykem, dva směry, super přesnost

Základní rozměry			Základní hodnoty zatžení		Dosažitelné rychlosti		Označení
d	D	H	dynamické	statické	Grease mazání	Oil-air mazání	
mm			C	C0	ot/min		-
80	125	54	47,5	140	5600	6700	BTW 80 CTN9/SP

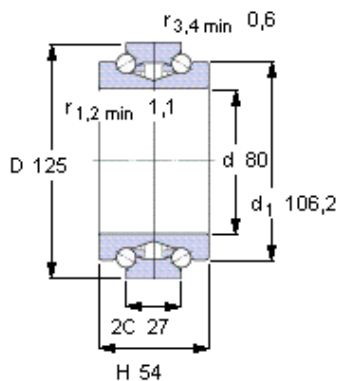

Předtížení bez namontování [N]

575

Reference grease quantity [cm³]

G_{ref} 11

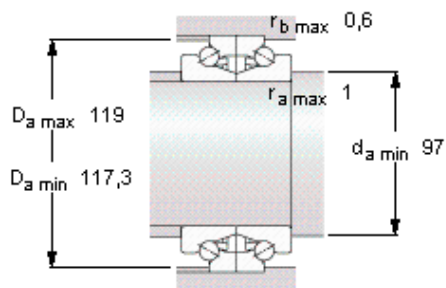

Static axial stiffness [N/μm]

(guideline value)

735